

56-320800

56-320801



DE Nippelsatz

DK Nippelsæt

FI Nippasarja

FR Kit de nipples

GB Nipple set

JP ニップルキット

NO Nippelsats

SE Nippelsats

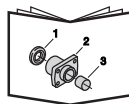



Allgemein

Die Montage darf nur von ausgebildetem und kompetentem Fachpersonal durchgeführt werden und muß in einer befugten Werkstatt erfolgen, die über erforderliche Werkzeuge und Ausrüstungen verfügt, und in der Zugänglichkeit und Sicherheit gegeben sind. Alle Teile vor der Montage identifizieren. Anweisungen befolgen.

Empfohlene Einstellungen nicht ändern. Übergeben Sie dem Kunden alle Anweisungen und Instruktionen zur Aufbewahrung im Fahrzeug für künftige Service- und Wartungsarbeiten.

Befolgen Sie die Anweisungen des LKW-Herstellers



Generelt

Monteringen skal foretages af uddannet og kompetent personale og ske på autoriseret værksted, der råder over det nødvendige værktøj og udstyr, og hvor der sikres tilgængelighed og sikkerhed. Kontroller at alle dele er til stede inden montering. Følg anvisningerne.

Anbefalede indstillinger må ikke ændres. Giv kunden alle anvisninger og instruktioner, så de kan lægges i bilen til brug ved fremtidig service og vedligeholdelse.

Følg lastbilfabrikantens anvisninger



Yleistä

Laitteisto on asennettava valtuutetussa korjaamossa, jonka koulutetulla ja ammattitaitoisella henkilökunnalla on käytössään tarvittavat työkalut ja varusteet ja jossa on turvalliset työskentelyolot. Tunnista kaikki osat ennen asennusta. Noudata ohjeita.

Älä muuta suositeltuja säätöjä. Luovuta kaikki ohjeet asiakkaalle säilytettäväksi autossa tulevia huoltoja ja kunnossapitoa varten.

Noudata ajoneuvon valmistajan ohjeita



Généralités

Le montage doit être effectué par des personnes possédant la compétence et la formation requises, dans un atelier autorisé disposant des outils et équipements nécessaires et où l'accessibilité et la sécurité peuvent être assurées. Identifier tous les composants avant de procéder au montage. Suivre les instructions.

Ne pas modifier les réglages recommandés. Toutes les informations et toutes les instructions doivent être remises au client afin d'être conservées dans le véhicule et utilisées pour les opérations d'entretien futures.

Se conformer également aux instructions du constructeur du camion



General

Installation work should be carried out by trained and skilled staff. It should be performed at an authorised workshop where the required tools and equipment are available and where provisions can be made for accessibility and safety. Identify all components prior to installation. Follow the instructions.

Do not alter the recommended settings. Give the customer all directives and instructions so that these can be kept in the vehicle for future service and maintenance.

Follow the instructions of the vehicle manufacturer



Generelt

Monteringen skal utføres av kompetent personell med nød-vendig opplæring, og skal skje på autorisert verksted hvor nødvendig verktøy og utstyr er tilgjengelig og sikkerheten kan ivaretas. Identifiser alle deler før montering. Følg anvisningene.

Ikke foreta endringer av anbefalte innstillinger. Overlever alle anvisninger og instruksjoner til kunden for oppbevaring i kjøretøyet for fremtidig service og vedlikehold.

Følg lastebilprodusentens anvisninger



Allmänt

Monteringen skall utföras av utbildad och kompetent personal och ske på auktoriserad verkstad där erforderliga verktyg och utrustning finns och där åtkomlighet och säkerhet kan tillgodoses. Identifiera alla delar före montering. Följ anvisningarna.

Ändra ej rekommenderade inställningar. Lämnar alla anvisningar och instruktioner till kunden att förvaras i fordonet för framtida service och underhåll.

Följ lastvagnstillverkarens anvisningar



はじめに

取付作業は研修を受け正しい技術を持つ人が行ってください。

また、必要な工具や設備が完備し、それらが使いやすかつ安全に配置されている正規の修理工場などで行ってください。取付前に、全ての部品を確認してください。

説明に従って取付を行います。

トラックメーカーの指示にも従ってください。

推奨の設定は変更しないでください。

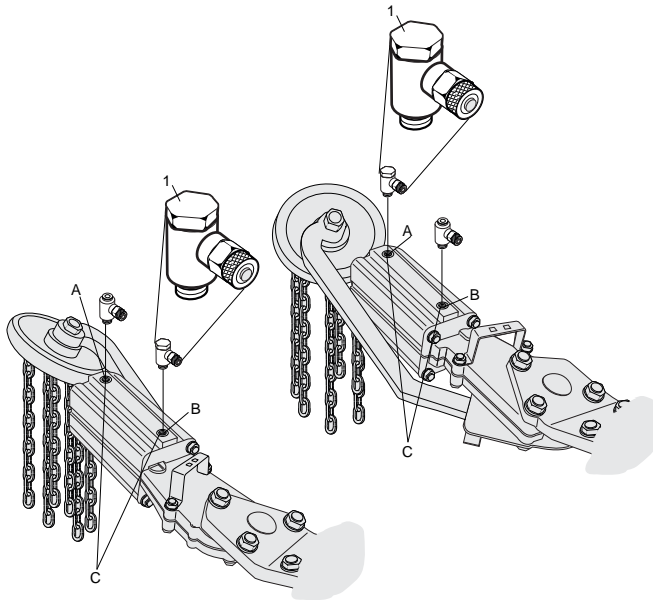

DE

Neue Nippel montieren

Immer den kompletten Nippelsatz an beiden Onspot-Zylindern austauschen.

Falls sich an den Lufteintritten (c) schwarze Drosseln befinden, müssen diese abgenommen werden.

- Nippel gemäß Abb. montieren.

Die Seite, auf der der Arm *zuletzt* hoch gehen soll: Nippel mit Drossel (1) in B anbringen.

Die Seite, auf der der Arm *zuerst* hoch gehen soll: Nippel mit Drossel (1) in A anbringen.

Es ist sehr wichtig, dass die verschiedenen Nippel im Wechsel angebracht werden, damit die Arme nicht beim Hochklappen aneinanderstoßen.

Anzugsdrehmoment max. 8 Nm.

- Grundsätzlich Onspot Original-nippel benutzen, denn sie haben Drosseln, die beim Hochklappen der Arme für die richtige Verzögerung sorgen.
- **ACHTUNG!** Nicht mit Gewindekleber oder Dichtungsflüssigkeit abdichten.

DK

Monter nye nipler

Udskift altid hele nippelsættet på begge OnSpot-cylindrene.

Hvis der er sorte plastik reduktionsventiler i lufttilførslerne (c), skal de fjernes.

- Monter niplerne som vist. Den side, hvor armen skal løftes sidst: Placer niplen med luftreduktion (1) i B. Den side, hvor armen skal løftes først: Placer niplen med luftreduktion (1) i A.

Det er meget vigtigt, at niplerne placeres skiftevis for at undgå, at armene støder sammen, når de løftes.

Tilspændingsmoment maks. 8 Nm.

- Brug altid originale OnSpot nipler. De er udstyret med en luftreduktion, som giver den korrekte forsinkelse, når armene hæves.
- OBS! Der må ikke bruges gevindtape eller tætningsvæske til tætning.

FI

Uusien nippojen asennus

Vaihda aina koko nippasarja molempiin Onspot-sylintereihin.

Jos tuloilma-aukoissa (c) on mustat kuristusrenkaat, ne on poistettava.

- Asenna nipat kuvan mukaisesti. Puoli, jolla varren on noustava *viimeiseksi*: Aseta kuristusrenkaalla varustettu nippa (1) B:hen. Puoli, jolla varren on noustava *ensin*: Aseta kuristusrenkaalla varustettu nippa (1) A:han.

On erittäin tärkeää asettaa nipat niin, etteivät varret osu toisiinsa, kun ne käännetään ylös.

Kiristysmomentti maks. 8 Nm.

- Käytä aina Onspot alkuperäis-nippoja, ne on varustettu kuristusrenkaalla, joka antaa oikean viiveen, kun varret käännetään ylös.
- **HUOM!** Älä tiivistä kierreteipillä tai tiivistysnesteellä.

FR

Montage de graisseurs neufs

Toujours remplacer le jeu de graisseurs complet sur les deux cylindres Onspot.

Le cas échéant, retirer les étranglements noirs placés dans les arrivées d'air (c).

- Monter les graisseurs selon la figure.

Du côté où le bras doit monter *en dernier*: Placer le graisseur avec étranglement (1) dans B. Du côté où le bras doit monter *en premier*: Placer le graisseur avec étranglement (1) dans A. Il est très important de placer les différents graisseurs en alternance afin d'éviter que les bras ne se touchent lorsqu'on les déplie.

Couple de serrage max. 8 Nm.

- Toujours utiliser des graisseurs d'origine Onspot, qui sont équipés d'un étranglement permettant d'obtenir le délai correct lors du dépliage des bras.
- *N. B. ! Ne pas étanchéfier à l'aide de ruban pour filetage ou de liquide d'étanchéité.*

GB

Fitting new nipples

Always exchange the complete nipple kits on both Onspot-units.

In those cases there are black restrictors in the air connections (c) these should be removed.

- Mount the nipples according to the figure. The side arm goes up *last*: Place the nipple with the restrictor (1) in B. The side arm goes up *first*: Place the nipple with the restrictor (1) in A. It is very important that the nipples are placed alternatively to avoid the arms colliding when they open.

Tightening torque max 8 Nm

- Always use Onspot original nipples, they are provided with restrictors that ensure correct delay when the arms are activated.
- Note! Do not seal with thread tape or sealing fluid.

NO

Monter nye nipler

Bytt alltid hele nippelsatsen på begge Onspot-sylindrene.

I tilfelle det er sorte strupinger plassert i luftinngangene (c) skal disse plukkes ut.

- Monter niplene som vist i figur. Den side armen skal gå opp *sist*: Plasser nippelen med struping (1) i B. Den side armen skal gå opp *først*: Plasser nippelen med struping (1) i A. Det er meget viktig at de ulike niplene plasseres vekselvis for å unngå at armene kolliderer når de felles opp.

Tiltrekkingmoment maks. 8 Nm.

- Benytt alltid Onspot originalnipler, disse er utstyrt med struping som gir riktig forsinkelse når armene felles opp.
- **OBS!** Ikke tett med gjengetape eller tetningsvæske.

SE

Montera nya nipplar

Byt alltid hela nippelsatsen på båda Onspotcylindrarna.

I de fall det finns svarta strypningar placerade i luftingångarna(c) skall dessa plockas bort.

- Montera nipplarna enligt figur. Den sida armen skall gå upp *sist*: Placera nippeln med strypning (1) i B. Den sida armen skall gå upp *först*: Placera nippeln med strypning (1) i A. Det är mycket viktigt att de olika nipplarna placeras växelvis för att undvika att armarna krockar när de fälls upp.

Åtdragningsmoment max 8 Nm.

- Använd alltid Onspot original-nipplar, dessa är försedda med strypning som ger rätt fördröjning när armarna fälls upp.
- **OBS!** Täta *ej* med gängtejp eller tätningsvätska.

新しいニップルの取付

必ず双方のシリンダのニップルキット全てを交換してください。

給気口 (c) に黒いレデューサが使用されている場合、これらを取り外してください。

- 図に従ってニップルを取り付けます。

最後に格納位置に戻るアーム側：
レデューサ付きのニップル (1) を B に取り付けます。

最初に格納位置に戻るアーム側：
レデューサ付きのニップル (1) を A に取り付けます。

伸び切った位置でアーム同士がぶつからないよう、ニップルは対角線の順番に取り付けることが非常に重要です。締付トルクは最高 8 Nm です。

- 必ずオンスポット純正のニップルを使用してください。これらは、アーム伸張時の遅延時間が正しくなるようにレデューサが取り付けられています。

- 注意！シールテープやシール剤などでシールしないでください。

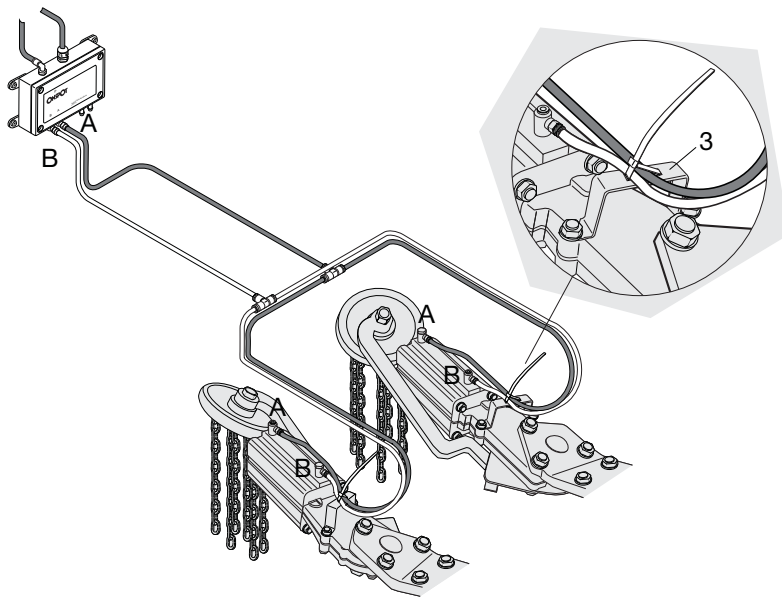

DE

Schläuche wieder anbringen

- Schläuche an die Nippel anschließen.
- Kunststoffschläuche am Schlachthalter des OnSpot-Aggregats befestigen.

Hinweis: Wenn die Kunststoffschläuche nicht befestigt werden, sind die Nippel großen Belastungen ausgesetzt, was die Lebensdauer der Nippel beträchtlich verkürzt.



Bei Aktivierung aus der Fahrerkabine darf sich niemand im Gefahrenbereich des OnSpot-Aggregats befinden.

DK

Genmonter slangerne

- Tilslut slangerne til niplerne.
- Spænd plastslangerne fast i OnSpot-aggregatets slangeholdere (3).

OBS! Hvis plastslangerne ikke gøres fast, vil niplerne blive udsat for store påvirkninger, hvilket vil reducere niplerens levetid betydeligt.



Kontroller, at der ikke befinder sig personer i OnSpot-aggregatets risikoområde, når det aktiveres fra førerpladsen.

FI

Asenna letkut takaisin

- Liitä letkut nippoihin.
- Kiristä muoviletkut OnSpot-laitteen letkunpitimeen (3).

HUOM! Jos letkuja ei kiinnitetä, nipat kuormittuvat paljon, mikä lyhentää niiden kestoikää merkittävästi.



OnSpot-laitteen vaara-alueella ei saa oleskella, kun laitteen kytkee toimintaan kuljettajan paikalta.

FR

Remise en place des tuyaux

- Raccorder les tuyaux aux nipples.
- Fixer les tuyaux en plastique dans le collier de serrage du groupe Onspot.

REMARQUE! Si les tuyaux en plastique ne sont pas attachés, les raccords seront soumis à des sollicitations importantes qui réduiront leur durée de vie.



Il est interdit au personnel de séjourner dans la zone de danger du groupe Onspot quand celui-ci est activé depuis la cabine du chauffeur.

GB

Refitting the hoses

- Connect the hoses to the nipples.
- Fix the plastic hoses in the Onspot unit's hose holder.

NOTE! If the plastic hoses are not secured, the nipples will be exposed to immense strain, which will significantly shorten the nipples' service life.



No one should be in the Onspot -unit's risk area when it is activated from the cab.

NO

Monter slange på nytt

- Fest slangene til niplene.
- Fest plastslangene i Onspot-aggregatets slangeholder (3).

OBS! Hvis plastslangene ikke er festet kommer niplene til å bli utsatt for store påkjenninger, noe som forkorter niplenes levetid betydelig.



Ingen personer får befinne seg i fareområdet for Onspot-aggregatet når det aktiveres fra førerhuset.

SE

Återmontera slangarna

- Anslut slangarna till niplarna.
- Dra fast plastslangarna i Onspot-aggregatets slanghållare (3).

OBS! Om plastslangarna inte är fästade kommer niplarna att utsättas för stora påfrestningar vilket förkortar niplarnas livslängd avsevärt.



Ingen personal får befinna sig i Onspotaggregatets riskområde när det aktiveras från förarhytten.

JP

ホースの再取付

- ホースをニップルに接続します。
- 樹脂ホースをオンスポットユニットのホースホルダ (3) に固定します。

注意! 樹脂ホースが固定されていないとニップルに過大な負担がかかり、ニップルの寿命が大幅に短くなります。



オンスポットを運転席から操作する際、周辺の危険エリアに誰もいないことを確認してください。

AUSTRALIA

TRANSPAC LIMITED
P O Box 217 1 Cherry Lane
AU - 3028 P.O LAVERTON, VIC 3028
Tel +61 3 92 67 24 44
Fax +61 3 93 69 48 26

BELGIUM

VBG GROUP SALES BENELUX NV
Lochtemanweg 50
B-3580 BERINGEN
Tel +32 11 458 379
Fax +32 11 458 378

DENMARK

VBG GROUP SALES A/S
Industribuen 20-22
DK - 5592 EJBY
Tel +45 6446 1919
Fax +45 6446 1088

ESTONIA

GOKART AS
Peterburi tee 111
EE-11415 TALLINN
Tel +372 623 0622
Faks +372 623 0621

FINLAND

H KRAATZ OY
Ruukimestarintie 9
FI - 02330 ESPOO
Tel +358 9 8093100
Fax +358 9 80931099

FRANCE

ONSPOT Sàrl
14 Route de Sarrebruck
FR - 57645 MONTROY-FLANVILLE
Tel +33 3 8776 3080
Fax +33 3 8776 1944

GERMANY

VBG GROUP TRUCK EQUIPMENT GMBH
Oberschlesienstrasse 15
DE - 47807 KREFELD
Tel +49 2151 835 0
Fax +49 2151 835 200

GREAT BRITAIN

VBG GROUP SALES LIMITED
Unit 9 Willow Court
West Quay Road
Winwick Quay
Warrington
Cheshire WA2 8UF
Tel +44 1925 234111
Fax +44 1925 234222

ICELAND

OSAL OSKAR ANDERSSON
Tangarhofdi 4
IS - 110 REYKJAVIK
Tel +354 587 6619
Fax +354 187 7719

IRELAND

NEWRIDGE METAL PRODUCTS
Toughers Business Park
IE - NEWHALL, Naas, Co Kildare, Eire
Tel +353 45 431 502
Fax +353 45 433 747

ISRAEL

H KLEIN & SONS LTD
P O Box 1093
Industrial Area-North
IL - ASHDOD 77109
Tel +972 8856 4330
Fax +972 8856 4324

ITALY

BPW Italia S.r.l
Via Flavio Gioia, 5/7
I- 371 35 Verona
ITALY
Tel + 39 45 71 34 717
Fax + 39 45 69 83 777

JAPAN

SHINKO BOEKI CO LTD
Shibuya Central Bldg
3-14 Udagawa-cho, Shibuya-ku,
JP - TOKYO 150
Tel +81 3 33463 0941
Fax +81 3 33463 1707

NETHERLANDS

VBG GROUP SALES BENELUX NV
Alaertslaan 12
NL-5801 DC Venray
Tel +31 478 514 143
Fax +31 478 515 790

NEW ZEALAND

TRANSPORT SPECIALTIES LTD
P O BOX 98-971
NZ - S.A.M.C., Wiri, AUCKLAND
Tel +64 9 980 7300
Fax +64 9 980 7306

NORWAY

VBG GROUP SALES AS
Postboks 94 Leirdal
NO - 1009 OSLO
Tel +47 23 14 16 60
Fax +47 23 14 16 61

POLAND

HYVA POLSKA Sp. z o.o.
ul. Myśliwska 68
PL - 30718 KRAKÓW
Tel +48 12 658 65 05
Fax +48 12 658 44 39

SOUTH AFRICA

TRANSPORT TECHNOLOGY
Greenside 2034
ZA - 1450 JOHANNESBURG
Tel +27 11 7810491
Fax +27 11 7894441

SWEDEN

VBG GROUP TRUCK EQUIPMENT AB
Box 1216
SE - 462 28 VÄNERSBORG
Tel +46 521 277700
Fax +46 521 277795

SWITZERLAND

AGL für LASTWAGENZUBEHÖRE
Postfach
CH - 6048 HORW
Tel +41 41 340 25 25
Fax +41 41 340 31 79

SWITZERLAND

AMBOFIX METALLBAU
U, Ambühl
Am Schachenrain 36
CH - 4562 BIBERIST
Tel +41 32 6 72 36 83
Fax +41 32 67 22 267

TANZANIA

SUPERDOLL TRAILERS MANUFACTURE CO. LTD
P:O Box 16541
TZ - DAR ES SALAAM
Tel +255 22 2860930
Fax +255 22 2865412

VBG GROUP TRUCK EQUIPMENT AB

Herman Kreftings gata 4

Box 1216

SE-462 28 VÄNERSBORG

Tel +46 521 27 77 00

www.vbg.se